

Dell™ E198FP 평면 모니터 사용자 안내서

제품 소개

[알면](#)
[읽으면](#)
[축면](#)
[밀면](#)
[제품 사양](#)
[LCD 모니터 품질 & 픽셀 정책](#)
[유지 보수](#)

모니터 스탠드 사용

[스탠드 부착](#)
[케이블 정리](#)
[상하로 기울이기](#)
[스탠드 분리](#)

모니터 설치 및 화면조정

[케이블 연결](#)
[화면 조정부 버튼](#)
[화면 조정 및 선택\(OSD\)](#)
[Dell 사운드바 \(선택품목\)](#)

문제 해결



[모니터 문제](#)
[일반적인 문제](#)
[제품 특정 문제](#)

부록

[경고: 안전 수칙](#)
[FCC 규정 준수\(미국에만 해당\)](#)
[Dell™ 서비스 안내](#)

참고, 알림 및 주의

이 안내서에서, 굵은체나 기울임체로 표시되고 그 앞에 아이콘이 오는 문장이 있을 수 있습니다. 이 블록은 참고, 알림 및 주의로 이것은 다음과 같이 사용됩니다.

-  **참고:** '참고'는 컴퓨터 활용에 도움이 되는 중요한 정보입니다.
-  **알림:** '알림'은 잠재적인 하드웨어 손상이나 데이터 손실을 나타내며 이 문제를 피하는 방법을 알려줍니다.
-  **주의:** '주의'는 재산상의 손실, 개인적인 상해, 사망 등의 발생 가능성을 알려줍니다.

일부 경고는 다른 형식으로 표시되기도 하며 앞에 아이콘이 없을 수도 있습니다. 이런 경우 주의 표현 방식은 해당 관할 기관의 명령에 따른 것입니다.

이 안내서에 있는 내용은 사전 통보 없이 변경될 수 있습니다.
© 2007-2008 Dell™ Inc. 모든 판권 소유.

Dell™ Inc.의 서면 승인없이 제작되는 복제 행위는 영격히 규제합니다.

이 문서에 사용되는 상표에 대한 설명: Dell, DELL 로고, Inspiron, Dell Precision, Dimension, OptiPlex, Latitude, PowerEdge, PowerVault, PowerApp, Dell OpenManage 는 Dell™ Inc의 상표이며, Microsoft 와 Windows 는 Microsoft Corporation의 등록 상표이고, ENERGY STAR 는 미국 환경 보호청의 등록 상표입니다. ENERGY STAR 의 파트너인 Dell™ Inc. 는 에너지 효율성에 대한 ENERGY STAR규격에 부합함을 확인합니다.

기타 상표 및 상표명은 명명한 각 제품 표시 및 이름이나 각 제품을 나타내는 항목으로 이 문서에서 그대로 사용될 수 있습니다. Dell™ Inc.은 Dell사가 아닌 상표 및 상표명에 대한 소유권을 인정하지 않습니다.

Model E198FP

2007년 4월 Rev. A02

[목차 페이지로 돌아가기](#)

제품 소개

Dell™ E198FP Flat Panel Monitor

- [앞면](#)
 - [뒷면](#)
 - [측면](#)
 - [밑면](#)
 - [제품 사양](#)
 - [LCD 모니터 품질 & 픽셀 정책](#)
 - [유지 보수](#)
-

앞면

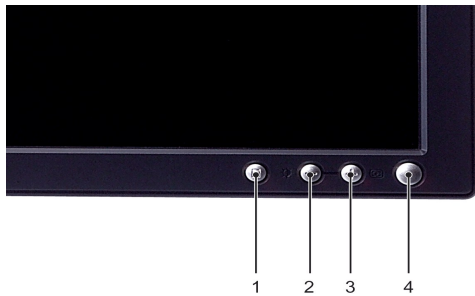

-
- 1 메뉴 선택 버튼
 - 2 밝기 및 대비 / 내림(-) 버튼
 - 3 자동 조절 / 올림(+) 버튼
 - 4 LED 표시기가 달린 전원 켜기/끄기 버튼
-

뒷면

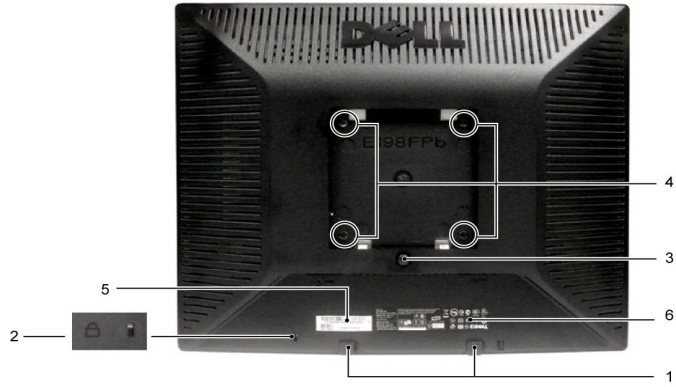

1 Dell 사운드 바 설치 브래킷	옵션으로 제공되는 Dell 사운드 바를 연결합니다.
2 보안 잠금 슬롯	모니터 보안을 위해 잠금 장치를 연결합니다.
3 스탠드 분리 버튼	누르면 고정된 스탠드가 풀립니다.
4 VESA 설치 구멍(100mm - 설치된 스탠드 뒤쪽)	모니터를 마운트하는 데 사용합니다.
5 바코드 일련번호 레이블	Dell에 기술 지원을 요청하려면 이 레이블을 참조하십시오.
6 규정 등급 레이블	규정 승인 목록이 표시되어 있습니다.
7 케이블 홀더	케이블을 홀더로 통과시켜 정돈할 수 있습니다.

보안



우측



좌측

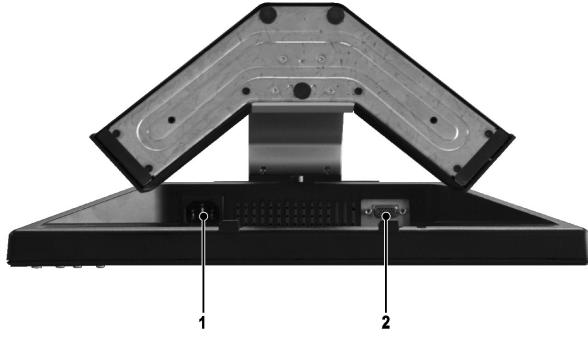

1 AC 전원 코드 커버

2 VGA 커버

제품 사양

일반

모델명 E198FP

평면 패널

화면 유형	Active matrix - TFT LCD
화면 크기	19인치 (19인치 대각선으로 볼 수 있는 이미지 크기)
사전 설정 디스플레이 영역:	
수평	376.3 mm (14.8인치)
수직	301.1 mm (11.8인치)
픽셀 피치	0.294 mm
보는 각도	160° (수직) 평균, 160° (수평) 평균
조명 출력	300 cd/m ² (평균)
대비 비율	800:1 (평균)
표면 코팅	반사 방지 처리, 경도 3H
백라이트	4 CCFLs 백라이트
응답 속도	5ms (White 에서 Black)

해상도

수평 시각 범위	30 kHz to 81 kHz (자동)
수직 시각 범위	56Hz - 76Hz
최적의 사전 설정 해상도	60Hz에서 1280 x 1024
최고 해상도	75Hz에서 1280 x 1024

사전 설정 디스플레이 모드

Dell은 아래 표에 나와 있는 모든 사전 설정 모드에 대해서는 이미지 크기와 중앙 위치를 보증합니다.

디스플레이 모드	수평 주파수 (kHz)	수직 주파수 (Hz)	픽셀 클럭 (MHz)	동기 극성 (수평/수직)
VGA, 720 x 400	31.5	70.1	28.3	-/+
VGA, 640 x 480	31.5	59.9	25.2	-/-
VESA, 640 x 480	37.5	75.0	31.5	-/-
VESA, 800 x 600	37.9	60.3	40.0	+/+
VESA, 800 x 600	46.9	75.0	49.5	+/+

VESA, 1024 x 768	48.4	60.0	65.0	-/-
VESA, 1024 x 768	60.0	75.0	78.8	+/+
VESA, 1152 x 864	67.5	75.0	108.0	+/+
VESA, 1280 x 1024	64.0	60.0	108.0	+/+
VESA, 1280 x 1024	80.0	75.0	135.0	+/+

전기 사양

다음 도표에 전기 규격이 있습니다.

비디오 입력 신호	아날로그 RGB: 0.7 Volts +/-5%, 75 ohm 입력 임피던스
동기화 입력 신호	수평 및 수직 별도: 3.3V CMOS 또는 5V TTL 레벨, 양극성 또는 음극성 동기.
AC 입력 전압/주파수/전류	100 - 240 VAC 50/ 60 Hz \pm 3 Hz 1.0A (최대)
유입 전류	120V: 40A (최대) 240V: 80A (최대)

물리적 특징

다음 도표에 물리적 특징이 있습니다.

신호 케이블 유형	D-sub: 탈착형 15핀 아날로그(모니터에 부착되어 제공)
크기 (스탠드 장착시):	
높이	410.9 mm (16.17인치)
넓이	412.7 mm (16.2인치)
깊이	144.4 mm (5.7인치)
무게	
모니터 (스탠드와 헤드 포함)	4.83 Kg (10.7 lb)
모니터 (스탠드 제외) (VESA 모드)	3.81 Kg (8.4 lb)
무게(포장 포함)	6.32 Kg (13.9 lb)

환경

다음 도표에 환경 제한이 있습니다.

온도:	
작동시	5° - 35°C(41° - 95°F)
정지시	보관: 0° - 60°C (32° - 140°F) 운반: -20° - 60°C(-4° - 140°F)
습도:	
작동시	10% - 80% (비응축)
정지시	보관: 5% to 90% (비응축) 운반: 5% to 90%(비응축)
고도:	
작동시	3,657.6m (12,000 ft) max
정지시	12,192 m (40,000 ft) max
방출열	138.44 BTU/시간 (최대) 129.92 BTU/시간 (표준)

전력 관리 모드

컴퓨터에 VESA의 DPMS 지원 디스플레이 카드나 소프트웨어가 설치되어 있는 경우 모니터를 사용하지 않으면 자동으로 소모 전력을 줄일 수 있습니다. 이를 '절전 모드'라 합니다. 키보드, 마우스 또는 기타 다른 입력 장치에서 입력 신호가 컴퓨터에 감지되면 모니터는 자동으로 켜집니다. 아래 표에는 자동 절전 기능을 사용했을 때 소모 전력과 신호가 나와 있습니다.

VESA 모드	수평 동기	수직 동기	비디오	전원 표시등	소모 전력
일반 작동	활성	활성	활성	녹색	40.6 W (최대)* 38.1 W (일반)**
비활성 모드	비활성	비활성	공백	황갈색	2 W 미만

꺼짐	-	-	-	꺼짐	1 W 미만
----	---	---	---	----	--------

* Audio 포함
** Audio 제외

참고: '일반 작동' 모드에서만 OSD 는 동작합니다. 다른 모드에 있는 경우, 선택한 입력 신호에 따라 아래 메시지 중 하나가 나타납니다.

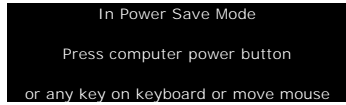

컴퓨터를 활성화하고 모니터를 켜서 OSD를 표시합니다.

핀 할당

VGA 커넥터

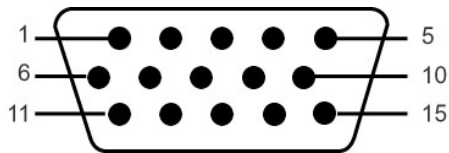

핀 번호	신호 케이블의 15핀 방향
1	비디오-빨간색
2	비디오-녹색
3	비디오-파란색
4	접지
5	자체 테스트
6	접지-빨간색
7	접지-녹색
8	접지-파란색
9	Computer 5V/3.3V
10	동기-동기
11	접지
12	DDC 데이터
13	수평-동기
14	수직-동기
15	DDC 클럭

플러그 앤 플레이 기능

플러그 앤 플레이가 지원되는 컴퓨터에 모니터를 설치하면 됩니다. 모니터는 DDC 프로토콜을 통해 컴퓨터에 EDID를 자동 제공하므로 컴퓨터는 자동 구성되면서 모니터 설정이 최적화됩니다. 사용자가 다른 설정을 선택할 수도 있지만 일반적으로 모니터는 자동 설치됩니다.

LCD 모니터 품질 & 픽셀 정책

LCD 모니터 제조 과정 동안, 한 개 이상의 픽셀들을 일정한 상태로 고정할 수 있습니다. 가시적인 결과로 매우 작은 짙은 점이나 밝게 변색된 점으로 보이는 고정된 픽셀입니다.

대부분의 모든 경우에 이러한 고정된 픽셀들은 잘 보이지 않고 사용성이나 표시 품질을 저하시키지 않습니다. 고정된 픽셀들이 1~5개로 표시되면 정상으로 간주하고 경쟁력있는 표준 범위에 있다고 간주합니다. 자세한 정보는 Dell 지원 사이트인 support.dell.com을 참조하기 바랍니다.

유지 보수

모니터의 이미지 품질을 가장 좋은 상태로 유지하려면 동적으로 변하는 화면 보호기를 사용하고 모니터를 사용하지 않을 때는 모니터를 끄십시오.



주의: 모니터를 청소하기 전에 [안전 수칙](#)을 읽고 따르십시오.



주의: 모니터를 청소하기 전에 전원 콘센트에서 전원 코드를 뽑으십시오.

- 1 정전기 방지 화면을 닦으려면, 부드럽고 깨끗한 헝겊에 물을 살짝 적신 후 사용하십시오. 가능하면 정전기 방지 코팅을 위해 제작된 특수 화면 청소용 티슈나 세제를 사용하십시오.
 - 1 진회색의 모니터 커버를 닦을 때는 세제를 사용하지 마십시오. 어두운 색의 플라스틱에 세제를 사용하면 불투명한 막이 생깁니다. 모니터 커버를 닦을 때는 미지근한 물에 헝겊을 살짝 적셔 사용하는 것이 좋습니다.
 - 1 모니터 배송시, 하얀색 분말이 플라스틱이나 베젤 가장가리에 보일 수도 있습니다. 발견시에는 간단히 닦아내면 됩니다.
 - 1 어두운색상의 플라스틱 재질은 밝은색상의 모니터 보다 더 많은 흠집을 나타낼 수 있습니다. 미드나이트 회색 모니터를 주의깊게 취급하십시오.
-

[목록 페이지로 돌아가기](#)

부록:

Dell™ E198FP Flat Panel Monitor

- [경고: 안전 수칙](#)
- [FCC 규정 준수\(미국에만 해당\)](#)
- [Dell™ 서비스 안내](#)

경고: 안전 수칙



주의: 이 설명서에서 지정한 내용이 아닌 조절, 조정 또는 철차를 사용하면 감전, 전기 위험 및 기계적인 위험에 노출될 수 있습니다.

컴퓨터 모니터를 연결하고 사용할 때 다음 수칙을 읽고 따르십시오.

- 1 컴퓨터 손상을 피하려면 전원 공급기에 있는 전압 선택 스위치가 사용자 지역에서 사용 가능한 교류전압(AC)과 일치하도록 설정하십시오. :
 - 대부분의 미주 지역과 일본, 대한민국(220V/60Hz), 대만 등과 같은 일부 극동아시아 지역에서는 115V/60Hz를 사용합니다.
 - 대부분의 유럽, 중동 및 극동아시아 지역에서는 230V/50Hz를 사용합니다.항상 사용자의 모니터가 해당 지역에서 사용 가능한 AC 전압에서 작동할 수 있도록 전기적인 경력이 일치하는지 확인하십시오.



참고: 이 모니터는 교류전원 입력 설정을 위해 전원 선택을 할 필요가 없습니다. 이것은 자동적으로 해당 입력 전원에 자동적으로 맞추며, 허용 전원범위는 전기 사양 부분에 명시되어 있습니다.

- 1 열이나 직사 광선에 노출되거나 온도가 매우 낮은 장소에서 LCD 모니터를 사용하거나 보관하지 마십시오 .
- 1 온도 차이가 심한 장소 간에 LCD 모니터를 이동하지 마십시오 .
- 1 LCD 모니터가 심한 진동이나 강한 충격을 받지 않도록 주의하십시오 . 예를 들어 , LCD 모니터를 트럭에 싣지 마십시오 .
- 1 습도가 높거나 먼지가 많은 환경에서 LCD 모니터를 사용하거나 보관하지 마십시오 .
- 1 LCD 모니터에 물이나 기타 액체를 쏟거나 스며들지 않도록 주의하십시오 .
- 1 평면 모니터를 실온에서 보관하십시오 . 온도가 과도하게 낮거나 높은 경우 , 디스플레이의 액정에 좋지 않은 영향을 미칠 수 있습니다 .
- 1 모니터의 틸 사이로 어떤 금속 물체도 떨어뜨리지 마십시오. 떨어뜨리는 경우 감전의 위험을 초래할 수 있습니다.
- 1 감전을 피하기 위해 모니터 내부를 만지지 마십시오. 공인 기술자만 모니터 덮개를 열어야 합니다.
- 1 전원 케이블이 손상된 경우에는 모니터를 사용하지 마십시오. 전원 케이블 위에 어떤 물건을 올려놓지 마십시오. 그리고 항상 사람들이 지나다니는 곳에서 멀리 떨어진 곳에 전원 케이블을 두십시오.
- 1 전기 콘센트에서 모니터 연결을 해제할 때 케이블을 잡지 말고 코드를 잡고 빼주세요.
- 1 모니터 덮개 있는 틸은 통풍을 위한 것입니다. 과열을 방지하기 위해 이러한 틸을 막거나 가리지 마십시오. 침대, 소파, 양탄자 또는 다른 부드러운 면 위에 모니터를 놓고 사용하지 않도록 하는데, 그것은 그런 경우 모니터 하단에 있는 통풍구가 막힐 수 있기 때문입니다. 모니터를 책상이나 폐쇄된 공간에 설치할 경우에는 충분히 환기가 되도록 하십시오.
- 1 습도가 낮고 먼지가 적은 곳에 모니터를 둡니다. 습기가 많은 지하실이나 먼지가 많은 복도와 같은 장소는 피하십시오.
- 1 모니터가 비를 맞거나 물 근처(주방, 수영장 등)에서 사용하지 않도록 하십시오. 실수로 모니터가 물에 젖은 경우에는 젖은 천으로 닦을 수 있지만, 이 경우 반드시 모니터의 전원 코드를 먼저 뽑으십시오.
- 1 모니터는 단단한 표면 놓고 조심스럽게 다룹니다. 화원은 유리로 만들어져 있으므로 떨어뜨리거나 날카로운 물체로 충격을 가하면 손상될 수 있습니다.
- 1 전기 콘센트에 쉽게 닿을 수 있는 곳에 모니터를 둡니다.
- 1 모니터가 정상적으로 작동하지 않으면, 특히 모니터에서 이상한 소리가 나거나 이상한 냄새가 나면 즉시 전원 코드를 뽑고 공인 대리점 또는 서비스 센터에 연락합니다.
- 1 감전 위험에 노출되도록 컷된 덮개를 떼어내지 마십시오. 컷된 커버는 공인 서비스 담당자만 떼어내어야 합니다.
- 1 온도가 너무 높으면 문제가 발생할 수 있습니다. 모니터를 직사광선이 내리쬐는 곳에서는 사용하지 마십시오. 그리고 히터, 스토브, 벽난로 및 다른 열원으로부터 떨어진 곳에서 사용하십시오.
- 1 장시간 사용하지 않을 때에는 모니터의 전원 코드를 빼 주세요.
- 1 서비스를 받기 전에 전기 콘센트에서 모니터의 전원 코드를 빼 주세요.
- 1 이 제품안에있는Hg(수은)램프에는수은이들어있으며지역, 주또는연방에서폐기또는재활용해야합니다. 더 자세한사항은전자산업협회(EIA, <http://www.eiae.org/>)로연락하십시오

FCC 규정 준수(미국에만 해당)

FCC Class B

본 장비는 무선 주파수 에너지를 발생시켜 사용하고 방출할 수 있으며, 제조업체의 설명서에 따라 설치해서 사용하지 않을 경우에는 라디오와 TV 수신에 간섭을 일으킬 수 있습니다. 본 장비는 FCC 규정 Part 15에 명시된 Class B 디지털 장치에 대한 제한을 준수하는 것으로 검사를 통해 확인되었습니다.

본 장치에는 FCC 규정 Part 15의 조항이 적용됩니다. 다음 두 가지 조건에 따라 작동해야 합니다.

1. 본 장치가 유해한 간섭을 일으키면 안됩니다.
2. 원하지 않는 작동을 일으킬 수 있는 간섭을 포함하여 수신되는 모든 간섭에 본 장치가 견딜 수 있어야 합니다.



참고: FCC 규정에 의하면 Dell Inc.의 명시적인 허가 없이 본 장비를 변경하거나 개조하면 작동 권한이 취소될 수 있습니다.

이러한 제한은 주거 환경에 설치할 때 유해한 간섭으로부터 보호하기 위해 제정된 것입니다. 그러나 어떤 특정 설치 조건에서 간섭이 발생하지 않는다는 보장은 없습니다. 장비를 켜다가 꺼 보고, 본 장비가 라디오나 TV 수신에 방해가 되는 간섭을 일으키는 것으로 확인되면 다음과 같은 방법으로 간섭 문제를 해결해 보십시오.

- 1 수신 안테나의 방향을 바꾸십시오.
- 1 수신기에 대한 시스템의 상대적 위치를 변경하십시오.
- 1 시스템을 수신기로부터 멀리 떨어뜨리십시오.
- 1 시스템과 수신기가 서로 다른 회로에 연결되도록 시스템을 다른 콘센트에 꽂으십시오.

필요하면 Dell Inc. 대리점이나 경험이 많은 라디오/TV 기술자에게 문의하여 도움을 받으십시오.

다음 정보는 FCC 규정에 따라 장치 또는 본 문서에서 다른 장치에 있습니다 .

- 1 제품명 : E198FP
- 1 모델 번호: E198FPb
- 1 회사명 :
Dell Inc.
Worldwide Regulatory Compliance & Environmental Affairs
One Dell Way
Round Rock, Texas 78682 USA
512-338-4400

Dell™ 서비스 안내

인터넷과 전화를 통해 Dell에 연락할 수 있습니다.

- 1 웹을 통한 지원은 support.dell.com 으로 이동하십시오.
- 1 웹을 통한 전 세계 지원은 페이지 하단 가까이에 있는 **국가/지역** 선택 메뉴를 사용하거나 다음 표에 열거된 웹 주소를 참조하십시오.
- 1 이메일을 통한 지원은 다음 표에 열거된 이메일 주소를 참조하십시오.

 **참고:** 무료 전화 번호는 해당 번호가 표시되어 있는 국가 내에서만 사용할 수 있습니다.

 **참고:** 일부 국가에서는 해당 국가 부분에 명시한 별도의 전화번호를 이용하여 Dell™ XPS™ 컴퓨터 전용 지원을 받을 수 있습니다 . XPS 컴퓨터 전용 전화번호가 명시되어 있지 않은 경우 열거된 지원 전화번호를 통하여 Dell 에 문의하면 적절한 지원부로 전화를 돌려 드립니다 .

- 1 전화를 통한 지원은 다음 표에 제공된 전화번호와 코드를 사용하십시오 .

 **참고:** 제공된 연락처 정보는 본 문서의 인쇄 당시 정확한 것으로 여겨졌으며 변경될 수 있습니다.

국가(도시) 국제 액세스 코드 국가 코드 도시 코드	서비스 종류	지역 코드, 전화 번호 및 무료 전화 번호
안길라	온라인 지원	www.dell.com/ai
	이메일 주소	la-techsupport@dell.com
	기술 지원, 고객 서비스, 판매	무료: 800-335-0031
엔티가 바부다	온라인 지원	www.dell.com.ag
		la-techsupport@dell.com
	기술 지원, 고객 서비스, 판매	1-800-805-5924
아오면 국가 코드 : 853	기술 지원	무료 : 0800-105
	고객 서비스(중국, 하문)	34 160 910
	계약 판매(중국, 하문)	29 693 115
아르헨티나 (부에노스 아이레스) 국제 접속 코드: 00 국가 코드: 54 도시 코드: 11	온라인 지원	www.dell.com.ar
	데스크톱 및 휴대용 컴퓨터 관련 이메일:	la-techsupport@dell.com
	서버 및 EMC® 저장장치 제품 관련 이메일	la_enterprise@dell.com
	고객 서비스	무료: 0-800-444-0730
	기술 지원 - Dell PowerApp™, Dell PowerEdge™, Dell PowerConnect™ 및 Dell PowerVault™	무료: 0-800-222-0154
	기술 지원 서비스	무료: 0-800-444-0724
아루바	온라인 지원	www.dell.com.aw
		la-techsupport@dell.com
	기술 지원, 고객 서비스, 판매	무료: 800-1578
오스트레일리아 (시드니) 국제 접속 코드: 0011	온라인 지원	support.ap.dell.com
		support.ap.dell.com/contactus
	기술 지원	

국가 코드: 61 도시 코드: 2	XPS 컴퓨터 전용 기술 지원	무료: 1300 790 877
	가정 및 홈오피스	무료: 1300 655 533
	중간 규모 기업 및 대기업	무료: 1300 633 559
	소규모 기업, 교육, 지역 정부	무료: 1300 060 889
	고객 서비스	무료: 1300 662 196
오스트리아 (비엔나) 국제 접속 코드: 900 국가 코드: 43 도시 코드: 1	온라인 지원	support.euro.dell.com
		tech_support_central_europe@dell.com
	XPS 컴퓨터 전용 기술 지원	08 20 24 05 30 81
	가정/소규모 업체 판매	08 20 24 05 30 00
	가정/소규모 업체 팩스	08 20 24 05 30 49
	가정/소규모 기업 고객 서비스	08 20 24 05 30 14
	가정/소규모 기업 지원	08 20 24 05 30 17
	우수 고객/기업 고객 서비스	08 20 24 05 30 16
	우수 고객/기업 지원	08 20 24 05 30 17
교환대	08 20 24 05 30 00	
바하마	온라인 지원	www.dell.com.bs
		la-techsupport@dell.com
	기술 지원, 고객 서비스, 판매	무료: 1-866-874-3038
바베이도스	온라인 지원	www.dell.com/bb
		la-techsupport@dell.com
	기술 지원, 고객 서비스, 판매	1-800-534-3142
벨기에 (브뤼셀) 국제 접속 코드: 00 국가 코드: 32 도시 코드: 2	온라인 지원	support.euro.dell.com
	XPS 컴퓨터 전용 기술 지원	02 481 92 96
	일반 지원	02 481 92 88
	일반 지원 팩스	02 481 92 95
	고객 서비스	02 713 15 65
	업 판매	02 481 91 00
	팩스	02 481 92 99
	교환대	02 481 91 00
버뮤다	온라인 지원	www.dell.com/bm
		la-techsupport@dell.com
	기술 지원, 고객 서비스, 판매	1-877-890-0751
볼리비아	온라인 지원	www.dell.com/bo
		la-techsupport@dell.com
	기술 지원, 고객 서비스, 판매	무료: 800-10-0238
브라질 국제 접속 코드: 00 국가 코드: 55 도시 코드: 51	온라인 지원	www.dell.com/br
		BR-TechSupport@dell.com
	고객 서비스 및 기술 지원	0800 970 3355
	기술 지원 팩스	51 2104 5470
	고객 서비스 팩스	51 2104 5480
	판매	0800 970 3390
영국령 버진 제도	기술 지원, 고객 서비스, 판매	무료: 1-866-278-6820
브루나이 국가 코드: 673	기술 지원 (말레이시아, 페낭)	604 633 4966
	고객 서비스 (말레이시아, 페낭)	604 633 3101 무료: 801 1012
	계약 판매 (말레이시아, 페낭)	604 633 3101 무료: 801 1012
캐나다 (뉴욕, 온타리오) 국제 접속 코드: 011	온라인 주문 상태:	www.dell.ca/ostatus
	온라인 지원	support.ca.dell.com
	AutoTech (자동응답 하드웨어 및 보증 지원)	무료: 1-800-247-9362
	고객 서비스	

	가정/홈오피스	무료: 1-800-847-4096
	소규모 기업	무료: 1-800-906-3355
	중간 규모 기업 / 대기업, 정부, 교육	무료: 1-800-387-5757
	하드웨어 보증 전화 지원	
	XPS 컴퓨터 전용	무료: 1-866-398-8977
	가정 / 홈오피스용 컴퓨터	무료: 1-800-847-4096
	소규모 기업 / 중간 규모 기업 / 대기업, 정부용 컴퓨터	무료: 1-800-387-5757
	프린터, 프로젝터, 텔레비전, 핸드헬드, 디지털 주크박스 및 무선	1-877-335-5767
	판매	
	가정 및 홈오피스 판매	무료: 1-800-999-3355
	소규모 기업	무료: 1-800-387-5752
	중견기업/대기업, 정부	무료: 1-800-387-5755
	여유 부품 & 연장 서비스	1 866 440 3355
캐나다 제도	온라인 지원	la-techsupport@dell.com
	기술 지원, 고객 서비스, 판매	1-877-262-5415
칠레 (산티아고)	온라인 지원	www.dell.com/cl
	국가 코드: 56	la-techsupport@dell.com
도시 코드: 2	판매 및 고객 지원	무료: 1230-020-3397 또는 800-20-1385
중국 (하문)	온라인 지원	support.dell.com.cn
	국가 코드: 86	기술 지원 이메일 support.dell.com.cn/email
	도시 코드: 592	고객 서비스 이메일 customer_cn@dell.com
		기술 지원 팩스 592 818 1350
		기술 지원 - XPS 컴퓨터 전용 무료: 800 858 0540
		기술 지원 -Dell™ Dimension™ 및 Dell™ Inspiron™ 무료: 800 858 2969
		기술 지원 -Dell OptiPlex™, Dell Latitude™ 및 Dell Precision™ 무료: 800 858 0950
		기술 지원 -서버 및 저장 장치 무료: 800 858 0960
		기술 지원 -프로젝터, PDA, 프린터, 스위치, 라우터 등 무료: 800 858 2920
		기술 지원 -프린터 무료: 800 858 2311
		고객 서비스 무료: 800 858 2060
		고객 서비스 팩스 592 818 1308
		가정 및 소규모 업체 무료: 800 858 2222
		우수 고객 부서 무료: 800 858 2557
		대기업 고객 GCP 무료: 800 858 2055
		대기업 고객 주요 고객 무료: 800 858 2628
		대기업 고객 복부 무료: 800 858 2999
		대기업 고객 복부 정부 및 교육 무료: 800 858 2955
		대기업 고객 동부 무료: 800 858 2020
		대기업 고객 동부 정부 및 교육 무료: 800 858 2669
		대기업 고객 대기 팀 무료: 800 858 2572
	대기업 고객 남부 무료: 800 858 2355	

	대기업 고객 서부	무료: 800 858 2811
	대기업 고객 여유 부품	무료: 800 858 2621
콜롬비아	온라인 지원	www.dell.com/co
		la-techsupport@dell.com
	기술 지원, 고객 서비스, 판매	01-800-915-4755
코스타리카	온라인 지원	www.dell.com/cr
		la-techsupport@dell.com
	기술 지원, 고객 서비스, 판매	0800-012-0231
체코 공화국 (프라하) 국제 접속 코드: 00 국가 코드: 420	온라인 지원	support.euro.dell.com
		czech_dell@dell.com
	기술 지원	22537 2727
	고객 서비스	22537 2707
	팩스	22537 2714
	기술 지원 팩스	22537 2728
덴마크 (코펜하겐) 국제 접속 코드: 00 국가 코드: 45	온라인 지원	support.euro.dell.com
	XPS 컴퓨터 전용 기술 지원	7010 0074
	기술 지원	7023 0182
	고객 서비스 -관계	7023 0184
	가정/소규모 업체 고객 서비스	3287 5505
	교환대 -관계	3287 1200
	교환대 팩스 -관계	3287 1201
	교환대 -가정/소규모 업체	3287 5000
	교환대 팩스 -가정/소규모 업체	3287 5001
도미니카	온라인 지원	www.dell.com/dm
		la-techsupport@dell.com
	기술 지원, 고객 서비스, 판매	무료: 1-866-278-6821
도미니카 공화국	온라인 지원	www.dell.com/do
		la-techsupport@dell.com
	기술 지원, 고객 서비스, 판매	1-800-156-1588
에콰도르	온라인 지원	www.dell.com/ec
		la-techsupport@dell.com
	기술 지원, 고객 서비스, 판매 (키토에서 전화)	무료: 999-119-877-655-3355

	기술 지원, 고객 서비스, 판매 (과야퀵에서 전화)	무료: 1800-999-119-877-655-3355
엘살바도르	온라인 지원	www.dell.com/sv
		la-techsupport@dell.com
	기술 지원, 고객 서비스, 판매	800-6132
핀란드 (헬싱키) 국제 접속 코드: 990 국가 코드: 358 도시 코드: 9	온라인 지원	support.euro.dell.com
		fi_support@dell.com
	기술 지원	0207 533 555
	고객 서비스	0207 533 538
	교환대	0207 533 533
	팩스	0207 533 530
	직원 500 명 미만 판매	0207 533 540
	직원 500 명 이상 판매	0207 533 533
	프랑스 (파리) (몽펠리에) 국제 접속 코드: 00 국가 코드: 33 도시 코드: (1) (4)	온라인 지원
XPS 컴퓨터 전용 기술 지원		0825 387 129
가정 및 소규모 업체		
기술 지원		0825 387 270
고객 서비스		0825 823 833
교환대		0825 004 700
교환대 (프랑스 외부에서 전화)		04 99 75 40 00
판매		0825 004 700
팩스		0825 004 701
팩스 (프랑스 외부에서 전화)		04 99 75 40 01
기업		
기술 지원		0825 004 719
고객 서비스		0825 338 339
교환대		01 55 94 71 00
판매		01 55 94 71 00
팩스		01 55 94 71 01
독일 (프랑크푸르트) 국제 접속 코드: 00 국가 코드: 49 도시 코드: 69	온라인 지원	support.euro.dell.com
		tech_support_central_europe@dell.com
	XPS 컴퓨터 전용 기술 지원	069 9792 7222
	기술 지원	069 9792-7200
	가정/소규모 업체 고객 서비스	0180-5-224400

	글로벌 세그먼트 고객 서비스	069 9792-7320
	우수 고객 고객 서비스	069 9792-7320
	대규모 고객 고객 서비스	069 9792-7320
	공공 고객 고객 서비스	069 9792-7320
	교환대	069 9792-7000
그리스 국제 접속 코드: 00 국가 코드: 30	온라인 지원	support.euro.dell.com
	기술 지원	00800-44 14 95 18
	골드 서비스 기술 지원	00800-44 14 00 83
	교환대	2108129810
	골드 서비스 교환대	2108129811
	판매	2108129800
	팩스	2108129812
그레나다	온라인 지원	www.dell.com/gd
		la-techsupport@dell.com
	기술 지원, 고객 서비스, 판매	무료: 1-866-540-3355
과테말라	온라인 지원	www.dell.com/gt
		la-techsupport@dell.com
	기술 지원, 고객 서비스, 판매	1-800-999-0136
가이아나	온라인 지원	la-techsupport@dell.com
	기술 지원, 고객 서비스, 판매	무료: 1-877-270-4609
홍콩 국제 접속 코드: 001 국가 코드: 852	온라인 지원	support.ap.dell.com
		support.dell.com.cn/email
	XPS 컴퓨터 전용 기술 지원	00852-3416 6923
	기술 지원 -Dimension 및 Inspiron	00852-2969 3188
	기술 지원 -OptiPlex, Latitude 및 Dell Precision	00852-2969 3191
	기술 지원 -서버 및 저장 장치	00852-2969 3196
	기술 지원 -프로젝터, PDA, 스위치, 라우터 등	00852-3416 0906
	고객 서비스	00852-3416 0910
	대기업 고객	00852-3416 0907
	글로벌 고객 프로그램	00852-3416 0908

	중견 기업 부서	00852-3416 0912
	가정 및 소규모 업체 부서	00852-2969 3105
인도	온라인 지원	support.ap.dell.com
	휴대용 컴퓨터 및 데스크톱 지원	
	데스크톱 지원 이메일	india_support_desktop@dell.com
	휴대용 컴퓨터 지원 이메일	india_support_notebook@dell.com
	전화번호	080-25068032 및 080-25068034 또는 도시 STD 코드 : 60003355 및 무료 : 1-800-425-8045
	서버 지원	
	이메일	india_support_Server@dell.com
	전화번호	080-25068032 및 080-25068034 또는 도시 STD 코드 : 60003355 및 무료 : 1-800-425-8045
	풀드 지원 전용	
	이메일	eec_ap@dell.com
	전화번호	080-25068033 또는 도시 STD 코드 : 60003355 및 무료 : 1-800-425-9045
	XPS 지원 전용	
	이메일	Indiaxps_AP@dell.com
	전화번호	080-25068066 및 무료 : 1-800-425-2066
	고객 서비스	
	가정 및 소규모 기업	India_care_HSB@dell.com 무료 : 1800-4254051
	대기업 고객	India_care_REL@dell.com 무료 : 1800-4252067
	판매	
	대기업 고객	1600 33 8044
	가정 및 소규모 업체	1600 33 8046
아일랜드 (채리우드)	온라인 지원	support.euro.dell.com
	국제 접속 코드: 00	dell_direct_support@dell.com
	국가 코드: 353	
	도시 코드: 1	
	기술 지원	
	XPS 컴퓨터 전용	1850 200 722
	기업 컴퓨터	1850 543 543
	가정 컴퓨터	1850 543 543
	가정 지원	1850 200 889
	판매	
가정	1850 333 200	
소규모 기업	1850 664 656	
중간 규모 기업	1850 200 646	

	대기업	1850 200 646
	판매 이메일	Dell_IRL_Outlet@dell.com
	고객 서비스	
	가정 및 소규모 기업	01 204 4014
	기업 (직원 수 200 명 이상)	1850 200 982
	일반	
	팩스 / 판매 팩스	01 204 0103
	교환대	01 204 4444
	영국 고객 관리 (영국 내 전용 전화)	0870 906 0010
	기업 고객 관리 (영국 내 전용 전화)	0870 907 4499
	영국 판매 (영국 내 전용 전화)	0870 907 4000
이탈리아 (밀라노) 국제 접속 코드: 00 국가 코드: 39 도시 코드: 02	온라인 지원	support.euro.dell.com
	가정 및 소규모 업체	
	기술 지원	02 577 826 90
	고객 서비스	02 696 821 14
	팩스	02 696 821 13
	교환대	02 696 821 12
	기업	
	기술 지원	02 577 826 90
	고객 서비스	02 577 825 55
	팩스	02 575 035 30
	교환대	02 577 821
자메이카	온라인 지원	la-techsupport@dell.com
	기술 지원, 고객 서비스, 판매 (자메이카 내 전용 전화)	1-800-440-9205
일본 (가와사키) 국제 접속 코드: 001 국가 코드: 81 도시 코드: 44	온라인 지원	support.jp.dell.com
	기술 지원 - XPS 컴퓨터 전용	무료: 0120-937-786
	일본 밖 기술 지원 - XPS 컴퓨터 전용	044-520-1235
	기술 지원 -Dimension 및 Inspiron	무료: 0120-198-226
	일본 외부 기술 지원 -Dimension 및 Inspiron	81-44-520-1435
	기술 지원 -Dell Precision, OptiPlex 및 Latitude	무료: 0120-198-433
	일본 외부 기술 지원 -Dell Precision, OptiPlex 및 Latitude	81-44-556-3894
	기술 지원-Dell PowerApp, Dell PowerEdge, Dell PowerConnect 및 Dell PowerVault	무료: 0120-198-498

	일본 외 지역에서 기술 지원-PowerApp, PowerEdge, PowerConnect 및 PowerVault	81-44-556-4162
	기술 지원 -프로젝터, PDA, 프린터, 라우터	무료: 0120-981-690
	일본 외부 기술 지원 -프로젝터, PDA, 프린터, 라우터	81-44-556-3468
	Faxbox 서비스	044-556-3490
	24시간 자동 주문 상태 서비스	044-556-3801
	고객 서비스	044-556-4240
	기업 판매 부서-직원 최대 400명	044-556-1465
	우수 고객 부서 판매 -직원 400명 이상	044-556-3433
	공공 판매 -정부 기관, 교육 기관 및 의료 기관	044-556-5963
	글로벌 세그먼트 일본	044-556-3469
	개별 사용자	044-556-1657
	개인 사용자 온라인 판매	044-556-2203
	개인 사용자 현장 판매	044-556-4649
한국 (서울) 국제 접속 코드: 001 국가 코드: 82 도시 코드: 2	온라인 지원	support.ap.dell.com
	XPS 컴퓨터 전용 기술 지원	무료: 080-999-0283
	기술 지원, 고객 서비스	무료: 080-200-3800
	기술 지원 -Dimension, PDA, 전자 기기 및 부속품	무료: 080-200-3801
	판매	무료: 080-200-3600
	팩스	2194-6202
	교환대	2194-6000
라틴 아메리카	고객 기술 지원 (미국, 텍사스, 오스틴)	512 728-4093
	고객 서비스 (미국, 텍사스, 오스틴)	512 728-3619
	팩스 (기술 지원 및 고객 서비스) (미국, 텍사스, 오스틴)	512 728-3883

	판매 (미국, 텍사스, 오스틴)	512 728-4397
	판매 이메일 (미국, 텍사스, 오스틴)	512 728-4600 또는 512 728-3772
룩셈베르그 국제 접속 코드: 00 국가 코드: 352	온라인 지원	support.euro.dell.com
	지원	342 08 08 075
	가정/소규모 업체 판매	+32 (0)2 713 15 96
	기업 판매	26 25 77 81
	고객 서비스	+32 (0)2 481 91 19
	팩스	26 25 77 82
말레이시아 (페낭) 국제 접속 코드: 00 국가 코드: 60 도시 코드: 4	온라인 지원	support.ap.dell.com
	기술 지원 - XPS 컴퓨터 전용	무료: 1 800 885 784
	기술 지원 -Dell Precision, OptiPlex 및 Latitude)	무료: 1 800 880 193
	기술 지원 -Dimension, Inspiron, 전자 부품 및 부속품)	무료: 1 800 881 306
	기술 지원 -PowerApp, PowerEdge, PowerConnect 및 PowerVault	무료: 1 800 881 386
	고객 서비스	무료: 1 800 881 306 (옵션 6)
	계약 판매	무료: 1 800 888 202
	기업 판매	무료: 1 800 888 213
멕시코 국제 접속 코드: 00 국가 코드: 52	온라인 지원	www.dell.com/mx la-techsupport@dell.com
	기술 지원	001-866-563-4425
	판매	50-81-8800 또는 001-800-888-3355
	고객 서비스	001-877-384-8979 또는 001-877-269-3383
	메인	50-81-8800 또는 001-800-888-3355 001-866-851-1754
몬트세라트	온라인 지원	la-techsupport@dell.com
	기술 지원, 고객 서비스, 판매	무료: 1-866-278-6822
네덜란드 안틸레	온라인 지원	la-techsupport@dell.com
	기술 지원, 고객 서비스, 판매	001-800-882-1519
네덜란드 (암스테르담) 국제 접속 코드: 00 국가 코드: 31 도시 코드: 20	온라인 지원	support.euro.dell.com
	XPS 컴퓨터 전용 기술 지원	020 674 45 94
	기술 지원	020 674 45 00

	기술 지원 팩스	020 674 47 66
	가정/소규모 업체 고객 서비스	020 674 42 00
	관계 고객 서비스	020 674 4325
	가정/소규모 업체 판매	020 674 55 00
	관계 판매	020 674 50 00
	가정/소규모 업체 판매 팩스	020 674 47 75
	관계 판매 팩스	020 674 47 50
	교환대	020 674 50 00
	교환대 팩스	020 674 47 50
뉴질랜드 국제 접속 코드: 00 국가 코드: 64	온라인 지원	support.ap.dell.com
		support.ap.dell.com/contactus
	XPS 컴퓨터 전용 기술 지원	무료: 0800 335 540
	기술 지원, 고객 서비스, 판매	0800 441 567
니카라과	온라인 지원	www.dell.com/ni la-techsupport@dell.com
	기술 지원, 고객 서비스, 판매	001-800-220-1377
노르웨이 (리사커) 국제 접속 코드: 00 국가 코드: 47	온라인 지원	support.euro.dell.com
	XPS 컴퓨터 전용 기술 지원	815 35 043
	기술 지원	671 16882
	관계 고객 서비스	671 17575
	가정/소규모 업체 고객 서비스	23162298
	교환대	671 16800
	팩스 교환대	671 16865
파나마	온라인 지원	www.dell.com/pa la-techsupport@dell.com
	기술 지원, 고객 서비스, 판매	011-800-507-1264
페루	온라인 지원	www.dell.com/pe la-techsupport@dell.com
	기술 지원, 고객 서비스, 판매	0800-50-669
폴란드 (바르샤바) 국제 접속 코드: 011 국가 코드: 48	온라인 지원	support.euro.dell.com
		pl_support_tech@dell.com
	고객 서비스 전화	57 95 700

도시 코드: 22	고객 서비스	57 95 999
	판매	57 95 999
	고객 서비스 팩스	57 95 806
	안내 데스크 팩스	57 95 998
	교환대	57 95 999
포르투갈 국제 접속 코드: 00 국가 코드: 351	온라인 지원	support.euro.dell.com
	기술 지원	707200149
	고객 서비스	800 300 413
	판매	800 300 410 또는 800 300 411 또는 800 300 412 또는 21 422 07 10
	팩스	21 424 01 12
푸에르토 리코	온라인 지원	www.dell.com/pr la-techsupport@dell.com
	기술 지원	무료: 1-866-390-4695 또는 1-866-851-1760
	고객 서비스 및 판매	1-877-537-3355
세인트 키츠 네비스	온라인 지원	www.dell.com/kn la-techsupport@dell.com
	기술 지원, 고객 서비스, 판매	무료: 1-866-540-3355
	기술 지원	www.dell.com/lc la-techsupport@dell.com
세인트 루시아	온라인 지원	www.dell.com/lc la-techsupport@dell.com
	기술 지원, 고객 서비스, 판매	무료: 1-866-464-4352
	기술 지원	www.dell.com/vc la-techsupport@dell.com
세인트 빈센트 그레나딘	온라인 지원	www.dell.com/vc la-techsupport@dell.com
	기술 지원, 고객 서비스, 판매	무료: 1-866-464-4353
	기술 지원	www.dell.com/vc la-techsupport@dell.com
싱가포르 (싱가포르) 국제 접속 코드: 005 국가 코드: 65	참고 : 이 섹션에 있는 전화번호는 싱가포르나 말레이시아 내에 서만 전화를 걸어야 합니다 .	
	온라인 지원	support.ap.dell.com
	기술 지원 - XPS 컴퓨터 전용	무료: 1800 394 7464
	기술 지원 -Dimension, Inspiron, 전자 부품 및 부속품	무료: 1800 394 7430
	기술 지원 -OptiPlex, Latitude 및 Dell Precision	무료: 1800 394 7488
	기술 지원 -PowerApp, PowerEdge, PowerConnect 및 PowerVault	무료: 1800 394 7478
	고객 서비스	무료: 1800 394 7430 (옵션 6)
	계약 판매	무료: 1 800 394 7412
	기업 판매	무료: 1 800 394 7419

슬로바키아 (프라하) 국제 접속 코드: 00 국가 코드: 421	온라인 지원	support.euro.dell.com
		czech_dell@dell.com
	기술 지원	02 5441 5727
	고객 서비스	420 22537 2707
	팩스	02 5441 8328
	기술 지원 팩스	02 5441 8328
	교환대 (판매)	02 5441 7585
남아프리카 공화국 (요하네스버그) 국제 접속 코드: 09/091 국가 코드: 27 도시 코드: 11	온라인 지원	support.euro.dell.com
		dell_za_support@dell.com
	콜드 대기	011 709 7713
	기술 지원	011 709 7710
	고객 서비스	011 709 7707
	판매	011 709 7700
	팩스	011 706 0495
	교환대	011 709 7700
동남 아시아 및 태평양 국가	기술 지원, 고객 서비스 및 판매 (말레이시아, 페낭)	604 633 4810
스페인 (마드리드) 국제 접속 코드: 00 국가 코드: 34 도시 코드: 91	온라인 지원	support.euro.dell.com
	가정 및 소규모 업체	
	기술 지원	902 100 130
	고객 서비스	902 118 540
	판매	902 118 541
	교환대	902 118 541
	팩스	902 118 539
	기업	
	기술 지원	902 100 130

	고객 서비스	902 115 236
	교환대	91 722 92 00
	팩스	91 722 95 83
스웨덴 (우플란츠 바스비) 국제 접속 코드: 00 국가 코드: 46 도시 코드: 8	온라인 지원	support.euro.dell.com
	XPS 컴퓨터 전용 기술 지원	77 134 03 40
	기술 지원	08 590 05 199
	관계 고객 서비스	08 590 05 642
	가정/소규모 업체 고객 서비스	08 587 70 527
	직원 구매 프로그램(EPP) 지원	20 140 14 44
	기술 지원 팩스	08 590 05 594
	판매	08 587 705 81
스위스 (제네바) 국제 접속 코드: 00 국가 코드: 41 도시 코드: 22	온라인 지원	support.euro.dell.com
		Tech_support_central_Europe@dell.com
	XPS 컴퓨터 전용 기술 지원	0848 338 857
	기타 모든 Dell 제품용 기술 지원 -가정 및 소규모 업체	0844 811 411
	기술 지원 -기업	0844 822 844
	고객 서비스 -가정 및 소규모 업체	0848 802 202
	고객 서비스 -기업	0848 821 721
	메인	0848 335 599
	팩스	022 799 01 90
	교환대	022 799 01 01
타이완 국제 접속 코드: 002 국가 코드: 886	온라인 지원	support.ap.dell.com
		support.dell.com.cn/email
	기술 지원 - XPS 컴퓨터 전용	무료: 0080 186 3085
	기술 지원 -OptiPlex, Latitude, Dimension, Inspiron, 전자 부품 및 부속품	무료: 0080 186 1011
	기술 지원 -서버 및 저장 장치	무료: 0080 160 1256
고객 서비스	무료: 0080 165 1250 (옵션 5)	

	계약 판매	무료: 0080 165 1228
	기업 판매	무료: 0080 165 1227
타이 국제 접속 코드: 001 국가 코드: 66	온라인 지원	support.ap.dell.com
	기술 지원 (OptiPlex, Latitude 및 Dell Precision)	무료: 1800 0060 07
	기술 지원 (PowerApp, PowerEdge, PowerConnect 및 PowerVault)	무료: 1800 0600 09
	고객 서비스	무료: 1800 006 007 (옵션 7)
	기업 판매	무료: 1800 006 009
	계약 판매	무료: 1800 006 006
트리니다드 토바고	온라인 지원	www.dell.com/tt la-techsupport@dell.com
	기술 지원, 고객 서비스, 판매	무료: 1-888-799-5908
터크스 케이커스 제도	온라인 지원	www.dell.com/tc la-techsupport@dell.com
	기술 지원, 고객 서비스, 판매	무료: 1-877-441-4735
영국 (블랙넬) 국제 접속 코드: 00 국가 코드: 44 도시 코드: 1344	온라인 지원	support.euro.dell.com dell_direct_support@dell.com
	고객 서비스 온라인	support.euro.dell.com/uk/en/ECare/form/home.asp
	판매	
	가정 및 소규모 업체 판매	0870 907 4000
	기업 / 공공 부문 판매	01344 860 456
	고객 서비스	
	가정 및 소규모 기업	0870 906 0010
	기업	01344 373 185
	우수 고객(500-5000명 직원)	0870 906 0010
	글로벌 계정	01344 373 186
	중앙 정부	01344 373 193
	지역 정부 & 교육	01344 373 199
	보건	01344 373 194
	기술 지원	
	XPS 컴퓨터 전용	0870 366 4180

	기술 지원 (기업 / 우수 고객 /PCA [1000명 이상 직원])	0870 908 0500
	기타 Dell 제품	0870 353 0800
	일반	
	가정 및 소규모 업체 팩스	0870 907 4006
우루과이	온라인 지원	www.dell.com/uy
		la-techsupport@dell.com
	기술 지원, 고객 서비스, 판매	무료: 000-413-598-2521
미국 (텍사스, 오스틴)	청각 장애인, 시각 장애인 또는 언어 장애인을 위한 Dell 서비스	무료: 1-877-Dell™TY (1-877-335-5889)
국제 접속 코드: 011	팩스	무료: 1-800-727-8320
국가 코드: 1	기술 지원	support.dell.com
	XPS	무료: 1-800-232-8544
	가정 및 홈오피스	무료: 1-800-624-9896
	휴대용 컴퓨터 및 데스크톱 AutoTech	무료: 1-800-247-9362
	소규모 기업	무료: 1-800-456-3355
	중간 규모 기업 및 대기업	무료: 1-800-671-3355
	주 정부 및 지역 정부	무료: 1-800-981-3355
	연방 정부	무료: 1-800-727-1100
	보건 의료	무료: 1-800-274-1550
	K-12 교육	무료: 1-888-977-3355
	대학 교육	무료: 1-800-274-7799
	프린터, 프로젝터, PDA 및 MP3 플레이어	무료: 1-877-459-7298
	고객 서비스	무료: 1-800-624-9897
	자동화 주문 상태	무료: 1-800-433-9014
	소규모 기업	무료: 1-800-456-3355
	중간 규모 기업 및 대기업	무료: 1-800-671-3355
	주 정부 및 지역 정부	무료: 1-800-981-3355
	연방 정부	무료: 1-800-727-1100
	보건 의료	무료: 1-800-274-1550
	K-12 교육	무료: 1-888-977-3355

	대학 교육	무료: 1-800-274-7799
	직원 구매 프로그램(EPP) 고객	무료: 1-800-695-8133
	금융 서비스	www.dellfinancialservices.com
	임대/용자	무료: 1-877-577-3355
	Dell 우수 고객[DPA]	무료: 1-800-283-2210
	판매	1-800-289-3355 또는 1-800-879-3355
	Dell 아웃렛 매장	무료: 1-888-798-7561
	소프트웨어 및 주변 장치 판매	무료: 1-800-671-3355
미국 버전 제도	온라인 지원	www.dell.com/vi la-techsupport@dell.com
	기술 지원, 고객 서비스, 판매	무료: 1-877-702-4360
베네수엘라	온라인 지원	www.dell.com/ve
		la-techsupport@dell.com
	기술 지원, 고객 서비스, 판매	0800-100-4752

[목록 페이지로 돌아가기](#)

모니터 설치

Dell™ E198FP Flat Panel Monitor

- [케이블 연결](#)
- [화면 조정부 버튼](#)
- [화면 조정 및 선택\(OSD\)](#)
- [Dell™ 사운드바 \(옵션선택\)](#)

케이블 연결

⚠ 참고: 설치전에 [안전 수칙](#)을 따르십시오.

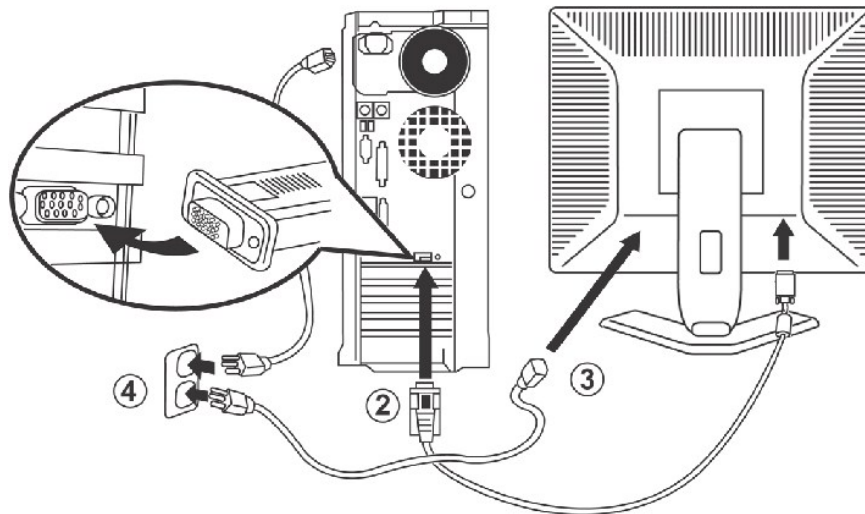





1. 컴퓨터의 전원을 끄고 전원 코드를 콘센트에서 뽑습니다.
2. 흰색 또는 파란색 (아날로그 D-Sub) 디스플레이 커넥터 케이블을 컴퓨터 뒤에 있는 해당 비디오 포트에 연결합니다. 같은 PC에 두 케이블을 모두 사용하지 마십시오. 두 케이블을 모두 사용할 수 있으려면 두 케이블이 적절한 비디오 시스템을 사용하는 다른 두 PC에 연결되어 있어야 합니다. 그림은 참고용이므로 실제 시스템 모습은 다를 수 있습니다.
3. 모니터용 전원 코드를 모니터 뒤에 있는 전원 포트에 연결합니다.
4. 모니터 뒷면에 있는 전원 코드를 AC 전원 소켓에 연결합니다. 소켓이 폐쇄되어 있거나 덮개로 덮혀 있지 않도록 하여 필요한 경우 AC 전원과 장치의 연결을 해제할 수 있도록 하십시오. 본 모니터는 주파수 50/60Hz, 전압 범위 100에서 240V의 자동 전원 공급 기능을 가지고 있습니다. 사용하고 계신 전원이 지원되는 범위 내에 있는 지 확인하십시오. 확실치 모르는 경우에는, 해당 지역 전기 공급업체에 문의하시기 바랍니다.
5. 모니터 및 컴퓨터의 전원을 켭니다.

디스플레이에 이미지가 표시되면 설치가 완료된 것입니다. 이미지가 표시가 되지 않을 경우에는, [문제 해결](#)을 참조하십시오.

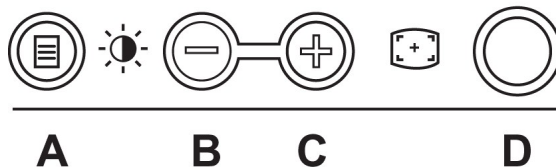
화면 조정부 버튼

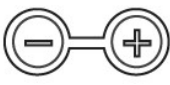

모니터 앞에 있는 조정 버튼을 사용하여 표시되는 이미지의 특성을 조정할 수 있습니다. 이 버튼을 사용하여 조정하면, 화면 메뉴 시스템(OSD)에 변경되는 수치가 나타납니다.





A	 <p>메뉴</p>	<p>"메뉴" 버튼은 온스크린 디스플레이(OSD) 열기, 기능 아이콘 선택, 메뉴 및 하위 메뉴 종료 그리고 OSD를 종료하는 데 사용됩니다. 메뉴 시스템 열기.</p>
B	 <p>밝기/대비 단축키</p>	<p>단축키를 사용하여 '밝기'와 '대비' 조정 메뉴를 열 수 있습니다.</p>
B, C	 <p>- 및 + 버튼</p>	<p>메뉴 항목을 조정(범위 증가/감소)할 수 있습니다.</p> <p>참고: +나 - 버튼을 누르고 있으면 자동 스크롤 기능이 활성화됩니다.</p>
C	 <p>감소 (-) 및 증가 (+)</p>	<p>설정 및 조정을 자동으로 할 수 있습니다. 모니터가 현재 입력 신호에 맞게 자동 조정되면 아래 대화상자가 검은색 화면에 나타납니다.</p> <div style="text-align: center;">  </div> <p>자동 조정  버튼을 사용하면 모니터는 비디오 입력 신호에 맞게 자동 조정됩니다. 자동 조정 기능을 사용한 후에는 OSD에서 픽셀 클럭, 상 콘트너를 조정할 수 있습니다.</p> <p>참고: 수신되는 비디오 입력 신호가 없거나 케이블이 연결되어 있지 않은 경우 이 버튼을 누르면 자동 조정되지 않습니다.</p>
D	 <p>전원 버튼 및 표시등</p>	<p>녹색 LED는 모니터가 켜 있고 완전히 작동함을 뜻합니다. 황갈색 LED는 DPMS 절전 모드를 표시합니다.</p> <p>전원 버튼을 눌러 모니터를 끄고 켤 수 있습니다.</p>

화면 메뉴 시스템(OSD)

바로 열기 기능

기능	조정 방법
<p>자동 조정</p>	<p>설정 및 조정을 자동으로 할 수 있습니다. 모니터가 현재 입력 신호에 맞게 자동 조정되면 아래 대화상자가 검은색 화면에 나타납니다.</p> <div style="text-align: center;">  </div> <p>자동 조정  버튼을 사용하면 모니터는 비디오 입력 신호에 맞게 자동 조정됩니다. 자동 조정 기능을 사용한 후에는 OSD에서 픽셀 클럭, 상 콘트너를 사용하여 모니터를 조정할 수 있습니다.</p> <p>참고: 수신되는 비디오 입력 신호가 없거나 케이블이 연결되어 있지 않은 경우 이 버튼을 누르면 자동 조정되지 않습니다.</p>
<p>밝기/대비</p>	<p>메뉴가 꺼져 있으면  버튼을 눌러 '밝기'/'대비' 조정 메뉴를 표시하십시오.</p> <p>밝기 기능을 사용하여 평면 모니터의 조도를 조정할 수 있습니다.</p>

Brightness/Contrast	
Exit 	
Brightness 	75
Contrast 	75

'밝기'를 먼저 조정한 후 추가 조정이 필요한 경우에만 '대비'를 조정하십시오.

'+'를 사용하여 밝기를 "높일" 수 있습니다.
 '-'를 사용하여 "대비"를 낮출 수 있습니다.

를 사용하여 밝기를 낮출 수 있습니다. 대비 기능을 사용하여 모니터 화면의 명암 차이를 조정할 수 있습니다.

'+'를 사용하여 밝기를 "대비" 수 있습니다.
 '-'를 사용하여 "대비"를 낮출 수 있습니다.

화면 조정 및 선택(OSD)

메뉴 시스템 열기

1. 메뉴가 꺼져 있으면, 메뉴 버튼을 눌러 메뉴 시스템을 열고 기본 기능 메뉴를 표시하십시오.

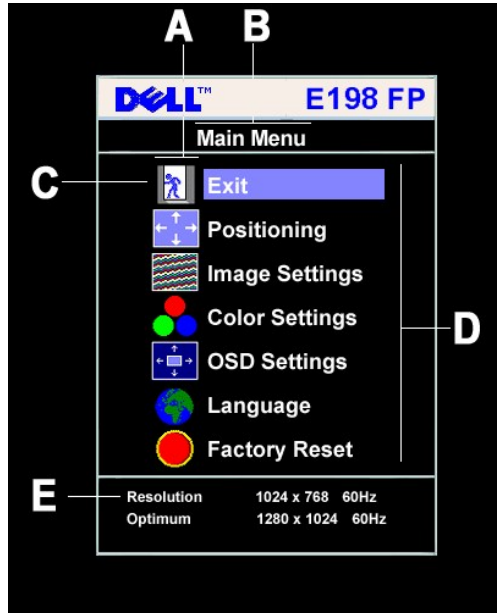





- A 기능 아이콘
- B 기본 메뉴
- C 메뉴 아이콘
- D 하위 메뉴 이름
- E 해상도

2. -와 + 버튼을 눌러 기능 아이콘을 탐색할 수 있습니다. 아이콘을 탐색하면서 선택하는 기능 이름은 아이콘에 해당하는 기능들(하위 메뉴)을 나타냅니다. 아래 표에는 모니터와 관련된 모든 기능이 나와 있습니다.
3. 메뉴 버튼을 한 번 눌러 선택한 기능을 활성화할 수 있습니다. -/+를 사용하여 원하는 매개변수를 선택하고 메뉴를 눌러 슬라이드바를 표시합니다. 메뉴에 나타난 표시등에 따라 -와 + 버튼을 눌러 변경하면 됩니다.
4. "메뉴" 버튼을 한 번 눌러 기본 메뉴를 표시한 후 다른 기능을 선택하거나 "메뉴" 버튼을 두세 번 눌러 OSD를 종료합니다.





아이콘	메뉴 이름 및 하위 메뉴	설명
	EXIT(종료)	기본 메뉴에서 나갈 수 있습니다.

	<p>Positioning (위치 설정)</p> <p>Horizontal(수평) Vertical(수직)</p>	<p>위치 설정 기능을 사용하면 모니터 화면 주변의 보기 영역을 이동할 수 있습니다.</p> <p>'수평' 또는 '수직' 설정으로 변경해도 보기 영역 크기는 변하지 않습니다. 선택 사항이나 변경 사항에 따라 이미지의 위치만 바뀝니다.</p> <p>최소 값은 '0'(-)이고 최대 값은 '100'(+)입니다.</p> <div data-bbox="852 317 1307 569" data-label="Image">  </div>
 	<p>Image setting (이미지 설정)</p> <p>Auto Adjust(자동 조정)</p> <p>Pixel Clock(픽셀 클럭)</p> <p>Phase(상)</p>	<p>컴퓨터가 시작되면서 새로 설치한 평면 모니터를 인식하지만, '자동 조정' 기능을 사용하면 특정 환경에 맞게 디스플레이 설정을 최적화할 수 있습니다.</p> <p>참고: 대부분의 경우, '자동 조정'은 구성에 대해 최상의 이미지를 제공합니다; 이 기능은 자동 조정  핫키를 이용하여 바로 액세스할 수 있습니다.</p> <p>"상"과 "픽셀 클럭"을 조정하면 선율도에 맞게 모니터를 세밀하게 조정할 수 있으며, 기본 OSD 메뉴에서 '이미지 설정'을 선택하면 나타납니다. -와 + 버튼을 사용하여 감성을 최소화할 수 있습니다. 최소 값은 0이고 최대 값은 100입니다.</p> <p>상을 조정해서도 원하는 화질이 나오지 않으면 픽셀 클럭(저품질)을 조정한 후에 상(고품질)을 다시 조정합니다.</p> <div data-bbox="831 919 1328 1304" data-label="Image">  </div> <p>참고: 이 기능은 디스플레이 이미지의 넓이에 따라 바뀔 수 있습니다. 위치 메뉴에서 '수평' 기능을 사용하여 이미지 '위치'를 화면 중앙으로 옮기십시오.</p>
	<p>Color Settings (색상 설정)</p>	<p>색상 설정을 사용하면 색 온도, 색감, 채도 등을 조정할 수 있습니다.</p> <div data-bbox="836 1478 1323 1860" data-label="Image">  </div>

	<p>보통 사전 설정</p>	<p>기본(초기) 색상 설정으로 나타내려면 "보통 사전 설정"을 선택합니다.</p>
	<p>파란색 사전 설정</p>	<p>파란 색조로 나타내려면 "파란색 사전 설정"을 선택합니다. 이 색상 설정은 일반적으로 텍스트 기반 응용 프로그램(스프레드 시트, 프로그래밍 등).</p>
	<p>빨간색 사전 설정</p>	<p>빨간 색조로 나타내려면 "빨간색 사전 설정"을 선택합니다. 이 색상 설정은 일반적으로 색상 강조 응용 프로그램(사진 이미지 편집, 멀티미디어, 사용자 사전 설정): +/- 버튼을 사용하면 세 가지 색상(빨간색, 녹색, 파란색) 값을 조정할 수 있습니다. 이때, 값 범위는 '0' - '100'이고 한 자:</p>
	<p>사용자 사전 설정</p>	<p>"사용자 사전 설정": +/- 버튼을 사용하면 세 가지 색상(빨간색, 녹색, 파란색) 값을 조정할 수 있습니다. 이때, 값 범위는 '0' - '100'이고 한 자: 참고: '색 온도'는 이미지 색상(빨간색/녹색/파란색)의 '따뜻함'을 말합니다. 따라서, 지원되는 색상 사전 설정('파란색', '빨간색')에는 파란색과 선택하면 눈에 편안한 색상 범위를 확인할 수 있으며 사용자 사전 설정'을 사용하면 선택한 설정에 맞게 색상 설정을 조정할 수 있습니다.</p>

   	<p>OSD Settings (OSD 설정)</p> <p>Horizontal Position (수평 위치)</p> <p>Vertical Position (수직 위치)</p> <p>OSD 대기 시간</p> <p>OSD Lock (OSD 잠금)</p>	<p>OSD는 열릴 때마다 항상 같은 화면 위치에 나타납니다. 'OSD 설정'(수평/수직)을 사용하면 위치를 바꿀 수 있습니다.</p> <p>와 + 버튼을 사용하여 왼쪽과 오른쪽으로 OSD를 이동할 수 있습니다.</p> <p>-와 + 버튼을 사용하여 위와 아래로 OSD를 이동할 수 있습니다.</p> <p>OSD는 사용되는 동안에는 활성 상태에 계속 있습니다. 'OSD 대기 시간': 버튼을 누른 후에 활성 상태로 유지할 시간을 설정할 수 있습니다. -와 + 버튼을 사용하여 5 - 60초 사이에서 5초 단위로 슬라이더를 조정할 수 있습니다.</p> <p>참고: 기본 "OSD 지속 시간"은 20초입니다.</p> <p>'OSD 잠금': 사용자의 조정 가능 여부를 설정할 수 있습니다. '예(+)'를 선택하면 사용자는 조정할 수 없습니다. 메뉴 버튼을 제외하고 모두 잠가 '메뉴' 버튼을 15초 동안 누르고 있으면 모든 버튼을 잠그거나 잠금 해제할 수 있습니다.</p> <div data-bbox="836 1018 1323 1386" data-label="Image"> </div> <p>참고: OSD가 잠겨 있는 경우, 메뉴 버튼을 누르면 'OSD 설정' '메뉴'가 바로 표시됩니다. 이때, 'OSD 잠금'이 선택되어 있습니다. '아니오(-)'를 누르면 해당 설정을 모두 확인할 수 있습니다.</p>
---	---	--

	<p>Language(언어)</p>	<p>이 기능을 사용해서 영어, 스페인어, 프랑스어, 독일어, 일본어 중에서 OSD를 나타낼 언어를 설정할 수 있습니다.</p> <div data-bbox="917 1533 1242 1869" data-label="Image"> </div>
---	----------------------------	--

		<p>참고: 선택한 언어는 OSD에만 적용됩니다. 실행하는 소프트웨어에는 적용되지 않습니다.</p>
	<p>초기값 재설정</p>	<p>재설정 컨트롤을 사용하면 선택한 여러 기능의 설정을 초기값으로 되돌릴 수 있습니다.</p> <div data-bbox="760 298 1404 676" style="border: 1px solid black; padding: 10px; text-align: center;"> <p>Reset to Factory Setting</p> <p> Exit</p> <p> All Settings</p> <p> Enable LCD Conditioning</p> <p>DDC/CI - Enable Disable +</p> </div> <p>'종료'를 누르면 초기값 재설정 메뉴에서 나갈 수 있습니다.</p> <p>'모든 설정'을 누르면 '언어 설정'을 제외한 모든 조정가능한 설정이 초기화됩니다.</p> <p>IR — 이 기능은 사소한 잔상을 줄이는데 도움이 됩니다.</p> <p>LCD 조절 사용: 이미지가 모니터에 고정된 듯이 보이면 LCD 조절을 선택하여 잔상을 제거하십시오. LCD 조절 기능의 사용은 몇 시간 걸릴 수 있습니다 (burn-in)이라고 알려졌고, LCD 조절 기능은 번인을 제거하지 않습니다.</p> <p>참고: LCD 조절은 잔상 문제가 발생할 때만 사용하십시오.</p> <p>"LCD 조절 사용"을 선택하면 아래의 경고 메시지가 나타납니다.</p> <div data-bbox="717 976 1432 1171" style="border: 1px solid black; padding: 10px; text-align: center;"> <p>This feature will help reduce minor cases of image retention. Depending on the degree of image retention, the program may take some time to run.</p> <p>Do you want to continue? - No Yes +</p> </div> <p>참고: 언제든지 LCD 조절을 중단하려면 모니터의 아무 버튼이나 누르십시오.</p> <div data-bbox="734 1255 1432 1360" style="border: 1px solid black; padding: 10px; text-align: center;"> <p>LCD Conditioning is currently in progress. Press any button on the monitor to terminate LCD Conditioning at any time.</p> </div> <p>DDC/CI — DDC/CI 제어 기능을 사용하도록 설정합니다.</p> <p>DDC/CI (디스플레이 데이터 채널/명령 인터페이스)는 PC에 있는 소프트웨어 응용 프로그램을 통하여 모니터 매개 변수(밝기, 색 밸런스 등)를 기본값은 "사용"입니다. "사용 안 함"을 선택하여 이 기능을 사용하지 않도록 설정할 수 있습니다.</p> <p>최상의 사용자 경험과 모니터의 최적 성능을 위해서는 이 기능을 사용하도록 설정해 놓으십시오.</p> <p>참고: 사용자가 "사용 안 함"을 선택하면 아래와 같은 경고 메시지가 표시됩니다. DDC/CI를 사용하지 않도록 설정하고 "공장 초기화" 메뉴로 되돌아가려면 "예"를 선택하십시오. 경고 메시지의 제한 시간은 20초입니다.</p> <div data-bbox="760 1606 1404 1780" style="border: 1px solid black; padding: 10px; text-align: center;"> <p>The function of adjusting display settings using PC applications will be disabled.</p> <p>Do you want to disable DDC/CI? - No Yes +</p> </div>

자동 저장

OSD가 열려 있고 조정한 후에 다른 메뉴를 열거나 OSD를 닫으면, 조정 사항은 자동으로 저장됩니다. 조정이 끝나면 OSD는 자동으로 사라지고 조정 사항도 저장됩니다.

OSD 경고 메시지

모니터가 동기 상태가 아님을 나타내는 메시지가 화면에 나타날 수 있습니다.

Cannot Display This Video Mode

Optimum resolution 1280 X 1024 60Hz

이 메시지는 컴퓨터의 송신 신호와 동기화할 수 없음을 나타냅니다. 신호가 너무 높거나 낮아 모니터에 부적합합니다. 이 모니터에 설정할 수 있는 수평 및 수직 주파수 범위를 보려면 [사양](#)을 참조하십시오.
권장 모드는 60Hz에서 1280 X 1024입니다.

 **참고:** 모니터에서 비디오 신호를 감지하지 못 하면, 'Dell - 자체 테스트 검사 기능' 대화상자가 검은색 화면에 나타납니다..

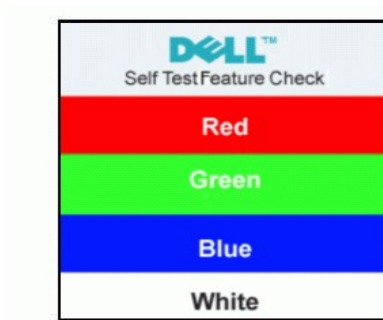

경고 메시지 뿐만 아니라 화면에 아무 것도 나타나지 않는 경우가 있습니다. 이것은 모니터가 컴퓨터와 동기화되지 않기 때문일 수 있습니다

자세한 내용은 [문제 해결](#)을 참조하십시오.

Dell 사운드바 (선택품목)

Dell 사운드바는 4개의 스피커, 2개의 채널 시스템으로써 Dell™의 평면 패널 모니터에 부착할 수 있습니다.사운드 바에는 전체 시스템 레벨을 조절하는 회전식 볼륨과 켜기/끄기 컨트롤, 전원을 표시하는 파란색 LED 및 두 개의 오디오 헤드셋 잭이 있습니다..



1. 헤드폰 커넥터
2. 전우너 표시등
3. 전원/볼륨 조절

모니터에 사운드바 부착



1. 모니터 뒤에 있는 슬롯 2개에 모니터 바닥에 있는 램을 끼웁니다.
2. 딱 소리가 나면서 들어갈 때까지 사운드바를 밀니다.
3. 사운드바를 전원 공급 장치에 연결합니다.
4. 사운드바의 전원 케이블을 콘센트에 꽂습니다.
5. 사운드바 뒤에 있는 연두색 소형 스테레오 플러그를 컴퓨터의 오디오 출력 잭에 꽂습니다.

주의: DELL™ 사운드바 외의 다른 장치에 사용하지 마십시오.

참고: 사운드바 전원 커넥터-12V DC 출력은 선택 품목인 Dell™ 사운드바 전용입니다.

[목차 페이지로 돌아가기](#)

문제 해결

Dell™ E198FP Flat Panel Monitor

- [모니터 문제](#)
- [일반적인 문제](#)
- [제품 특정 문제](#)

⚠ **주의:** 설치전에 [안전 수칙](#)을 따르십시오.

모니터 문제

자체 테스트 검사(STFC)

모니터의 자체 테스트 검사 기능을 통해 모니터의 작동 상태를 확인할 수 있습니다. 모니터와 컴퓨터가 제대로 연결되어 있지만 모니터 화면이 계속 검게 나타나면 다음과 같이 자체 테스트 검사를 수행하십시오.

1. 컴퓨터와 모니터를 끕니다.
2. 컴퓨터 뒤에서 비디오 케이블을 뽑습니다. 자체 테스트 검사가 제대로 이루어지게 하려면 컴퓨터 뒤에서 아날로그(파란색 커넥터) 케이블을 뽑습니다
3. 모니터를 켭니다.

모니터에서 비디오 신호를 감지하지 못 하지만 제대로 작동하면, 'Dell - 자체 테스트 검사 기능' 대화상자가 검은색 화면에 나타납니다. 자체 테스트 모드에 있으면 전원 LED가 녹색으로 켜져 있습니다. 또한, 선택한 입력 신호에 따라 아래 대화상자 중 하나에서 화면이 계속 탐색됩니다.

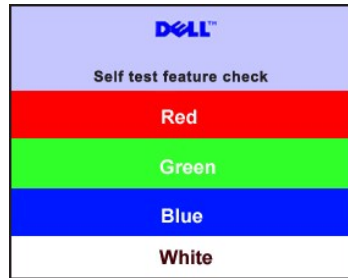

4. 이 대화상자는 비디오 케이블이 뽑혀 있거나 손상되어도 시스템이 제대로 작동하면 나타납니다.
5. 모니터를 끄고 비디오 케이블을 다시 꽂은 후 컴퓨터와 모니터를 다시 켭니다.

모니터 화면이 계속 검게 나타나면 이전 방법에 따른 후에 비디오 컨트롤러와 컴퓨터 상태를 확인하여 모니터에 문제가 없는지 확인합니다.

OSD 경고 메시지

OSD 관련 내용은 [OSD 경고 메시지](#)을(를) 참조하십시오.

일반적인 문제

아래 표에는 일반적으로 발생할 수 있는 모니터 문제에 대해 나와 있습니다.

일반적인 증상	나타나는 현상	가능한 해결책
비디오가 나타나지 않음/전원 LED가 꺼짐	그림이 나타나지 않고 모니터가 꺼짐	<ul style="list-style-type: none">1 비디오 케이블 상태를 확인합니다.1 콘센트에 제대로 연결되었는지 확인합니다.1 전원 버튼을 완전히 눌렀는지 확인합니다.
비디오가 나타나지 않음/전원 LED가 켜짐	그림 또는 밝기가 나타나지 않음	<ul style="list-style-type: none">1 밝기 및 대비를 높입니다.1 모니터 자체 테스트 검사(STFC) 기능을 수행합니다.1 핀이 구부러졌거나 파손되었는지 확인합니다.
초점 불량	그림이 희미하거나 흐릿하고 고스트 현상이 나타남	<ul style="list-style-type: none">1 자동 조정 버튼을 누릅니다.1 OSD를 사용하여 상 및 클럭을 조정합니다.

		<ul style="list-style-type: none"> 1 비디오 확장 케이블을 뽑습니다. 1 모니터 재설정을 수행합니다. 1 비디오 해상도를 낮추고 글꼴 크기를 높입니다.
비디오가 흔들림	그림이 불안정하게 떨림	<ul style="list-style-type: none"> 1 자동 조정 버튼을 누릅니다. 1 OSD를 사용하여 상 및 클럭을 조정합니다. 1 모니터 재설정을 수행합니다. 1 주변 환경 상태를 확인합니다. 1 다른 방에서 위치 조정 및 테스트.
픽셀 누락	LCD 화면에 점이 나타남	<ul style="list-style-type: none"> 1 꺾다 겁니다. 1 픽셀이 완전히 손상된 것으로 LCD 제조 기술의 결함 때문에 일어나는 문제입니다.
픽셀이 깨짐	LCD 화면에 밝은 점이 나타남	<ul style="list-style-type: none"> 1 꺾다 겁니다. 1 픽셀이 완전히 손상된 것으로 LCD 제조 기술의 결함 때문에 일어나는 문제입니다.
밝기 문제	그림이 너무 어둡거나 밝음	<ul style="list-style-type: none"> 1 '모든 설정'에서 모니터 재설정을 수행합니다. 1 자동 조정 버튼을 누릅니다. 1 밝기 및 대비를 조정합니다.
뒤틀려 나타남	화면이 중앙에 나타나지 않음	<ul style="list-style-type: none"> 1 '위치 설정'에서 모니터 재설정을 수행합니다. 1 자동 조정 버튼을 누릅니다. 1 화면이 중앙에 오도록 조정합니다. 1 모니터가 적합한 비디오 모드에 있는지 확인합니다.
수평/수직으로 선이 나타남	화면에 선이 하나 이상 나타납니다.	<ul style="list-style-type: none"> 1 '모든 설정'에서 모니터 재설정을 수행합니다. 1 자동 조정 버튼을 누릅니다. 1 OSD를 사용하여 상 및 클럭을 조정합니다. 1 모니터 자체 테스트 검사 기능을 수행하고 자체 테스트 모드에서도 나타나는지 확인합니다. 1 핀이 구부러졌거나 파손되었는지 확인합니다.
동기화 문제	화면이 지저분하거나 갈라짐	<ul style="list-style-type: none"> 1 '모든 설정'에서 모니터 재설정을 수행합니다. 1 자동 조정 버튼을 누릅니다. 1 OSD를 사용하여 상 및 클럭을 조정합니다. 1 모니터 자체 테스트 검사 기능을 수행하고 자체 테스트 모드에서도 나타나는지 확인합니다. 1 핀이 구부러졌거나 파손되었는지 확인합니다. 1 안전 모드로 부팅합니다.
LCD 긁힘	화면에 ?한 자국이나 얼룩이 있음	<ul style="list-style-type: none"> 1 모니터를 끄고 화면을 닦습니다. 1 청소 방법은 모니터 청소를 참조하십시오.
안전 관련 문제	연기나 스파크가 눈에 보임	<ul style="list-style-type: none"> 1 문제해결 방법을 수행하지 마십시오. 1 모니터를 교체해야 합니다.
간헐적 문제	모니터의 간헐적 오작동	<ul style="list-style-type: none"> 1 모니터가 적합한 비디오 모드에 있는지 확인합니다. 1 컴퓨터에 비디오 케이블이 제대로 연결되었는지 그리고 평면이 제대로 고정되었는지 확인합니다. 1 '모든 설정'에서 모니터 재설정을 수행합니다. 1 모니터 자체 테스트 검사 기능을 수행하고 자체 테스트 모드에서도 나타나는지 확인합니다.
색상 누락	그림 색상이 누락됨	<ul style="list-style-type: none"> 1 모니터 자체 테스트 검사(STFC) 기능을 수행합니다. 1 비디오 케이블 상태를 확인합니다. 1 핀이 구부러졌거나 파손되었는지 확인합니다.
잘못된 색상	그림 색상이 양호하지 않음	<ul style="list-style-type: none"> 1 색상을 '사용자 사전 설정'으로 변경합니다. 1 '사용자 사전 설정'의 R/G/B 값을 조정합니다.
장시간 동안 모니터에 남아 있는 정적인 이미지에 의한 이미지 흔적	화면에서 정적인 이미지가 표시되었던 부분에 어두운 색이 희미하게 나타납니다.	<ul style="list-style-type: none"> 1 사용하지 않을 때는 항상 모니터 전원이 꺼지도록 전원 관리 기능을 사용하십시오. 1 아니면 동적으로 변하는 화면 보호기를 사용하십시오.
일시 잔상 (정지 이미지에서)	정지 이미지에서의 흐린 그림자 화면에 디스플레이가 나타납니다.	<ul style="list-style-type: none"> 1 사용하지 않을 경우에는 언제나 전원 관리 기능을 사용하여 모니터를 끄십시오. 또한, 역동적으로 변화하는 스크린 세이버를 사용합니다. 장시간 모니터에 남아있는 OSD 메뉴의 공장 설정으로 복원 아래에서 LCD 조절 사용을 선택하십시오. 이 옵션을 사용하면 잔상이 제거되기까지 몇 시간 걸릴 수 있습니다. <p>참고: 이미지 번인에는 보증이 적용되지 않습니다.</p>

제품 특정 문제

특정 증상	나타나는 현상	가능한 해결책
화면 이미지가 너무 작음	이미지가 화면 중앙에 나타나지만 전체 보기 영역에 꼭 차 나타나지 않음	<ol style="list-style-type: none"> '모든 설정'에서 모니터 재설정을 수행합니다.
전면 패널의 버튼으로 모니터를 조정할 수 없음	OSD가 화면에 나타나지 않음	<ol style="list-style-type: none"> 모니터를 껐다 켜고 전원 코드를 뽑았다 다시 꽂고 전원을 켭니다. OSD가 잠겼습니다. OSD 메뉴 잠금을 해제하려면 메뉴 버튼을 15초 동안 누르십시오.
모니터가 절전 모드로 바뀝니다.	그림이 나타나지 않고 LED 표시등이 녹색으로 켜짐. '+', '-' 또는 '메뉴' 키를 누르면, 'No input signal' 메시지가 나타납니다.	<ol style="list-style-type: none"> 마우스를 움직이거나 키보드에서 아무 키나 누르거나 비디오 플레이어를 활성화합니다. 그리고, OSD에서 오디오/비디오를 '꺼짐' 상태로 설정합니다.
사용자가 콘트롤을 눌렀는데도 입력 신호가 나타나지 않음	그림이 나타나지 않고 LED 표시등이 녹색으로 켜짐. '+', '-' 또는 '메뉴' 키를 누르면, 'No input signal' 메시지가 나타납니다.	<ol style="list-style-type: none"> 신호 소스를 확인하고 마우스를 움직이거나 키보드에서 아무 키나 눌러 절전 모드를 종료합니다. S-비디오, 컴포짓 또는 컴포넌트 비디오 소스의 전원이 켜져 있는지 확인하고 비디오 미디어를 재생해 봅니다. 신호 케이블이 제대로 꽂혀 있는지 확인합니다. 필요하다면 신호 케이블을 다시 꽂습니다. 컴퓨터 또는 비디오 플레이어를 다시 부팅합니다.

[목차 페이지로 돌아가기](#)

[목록 페이지로 돌아가기](#)

모니터 스탠드 사용

Dell™ E198FP Flat Panel Monitor

- [스탠드 부착](#)
- [케이블 정리](#)
- [상하로 기울이기](#)
- [스탠드 분리](#)

스탠드 부착

 **참고:** 공장에서 모니터가 출시될 때는 스탠드가 분리되어 있습니다.



1. 평평한 표면에 스탠드를 놓습니다.
2. 모니터 뒤쪽의 홈을 스탠드 위쪽에 돌출된 두 개의 이에 끼우십시오.
3. 모니터를 아래로 낮추며 모니터 장착부위를 스탠드에 고정시킵니다.

케이블 정리



컴퓨터와 모니터에 필요한 모든 케이블을 연결하고 [케이블 연결](#) 참조) 위 그림과 같이 케이블 홀더를 사용하여 케이블을 보기 좋게 정리합니다.

상하로 기울이기

붙어 있는 다리를 사용하면 모니터를 가장 보기 편한 각도로 기울일 수 있습니다.

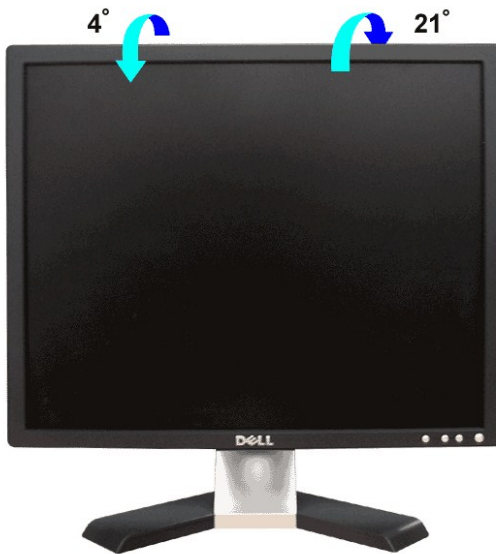

스탠드 분리

모니터 앞면을 아래로 향하게 하여 방석 또는 부드러운 천 위에 놓고 LCD 분리 버튼을 누르고 스탠드를 분리합니다.

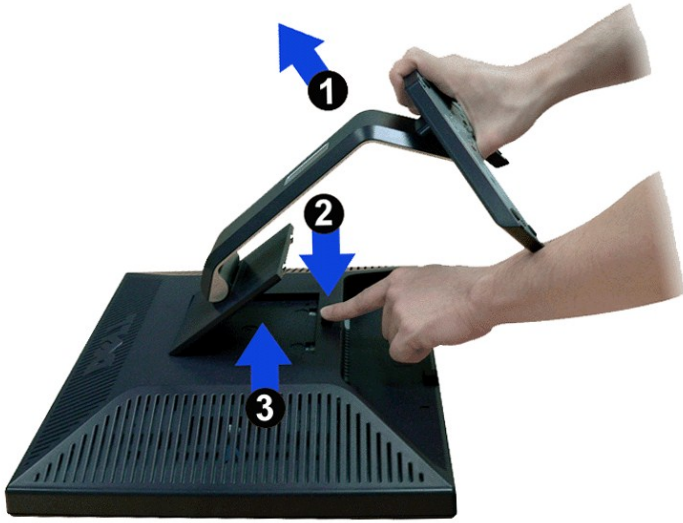

 **참고:** 스탠드를 제거하는 동안 LCD 화면이 굽히지 않도록 모니터를 깨끗한 표면 위에 둡니다.

[목차 페이지로 돌아가기](#)